

Workshop caliper with knife edge jaws and with fine adjustment

Pied à coulisse pour atelier avec les pointes couteaux et le réglage précis

DIN
862-
1988

Kal.-
Zertifi-
kat

mm
-
inch

INOX

Ausführung:

- Ablesung: 0.05mm / 1/128"
- Edelstahl
- mit Feineinstellung
- Die Messschnäbel sind abgerundet, um ein genaues Maß eines Innendurchmessers zu erhalten
- Messbereich 300 mm Innendurchmesser ab 10 mm messbar
- Messbereich ab 500mm Innendurchmesser ab 20 mm messbar

Construction:

- Graduation: 0.05mm / 1/128"
- Stainless steel
- With fine adjustment carriage to feed the slider finely
- Internal measurement jaws are rounded to provide accurate measurement of internal diameters
- Minimum internal diameter measurement capability of: 10mm for 300mm/12" range 20mm for over 500mm/20" range

Version:

- Graduation 0.05 mm/1/128"
- Acier inoxydable
- Avec le réglage précis
- Les pointes de mesure sont arrondies afin d'obtenir la mesure précise du dia. intérieur
- La gamme de mesure 300 mm dia. intérieur peut être mesuré à partir de 10 mm
- la gamme de mesure 500 mm, dia. intérieur peut être mesuré à partir de 20 mm

Lieferumfang:

- Garantieschein
- Bedienungsanleitung
- Kalibrierzertifikat

Delivery:

- Warranty card
- Instruction manual
- Calibration certificate

Livraison avec:

- Certificat de garantie
- Mode d'emploi
- Certificat de calibrage

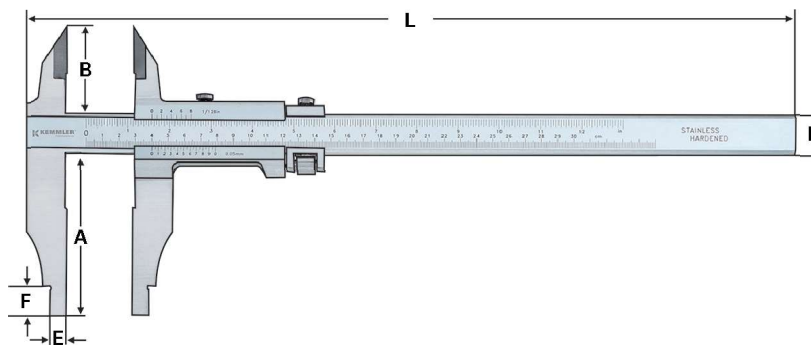

Bestell-Nr. Order no. Références	Messbereich Range Gamme de mesure	Skalenwert Scala Gamme	Genauigkeit Accuracy Précision	L	A	B	D	E	F
M.302.12.2	0 - 300	0,05 + 1/128"	± 0,08	470	100	56	25	10	18
M.302.20.2	0 - 500	0,05 + 1/128"	± 0,08	735	150	67	32	10	25
M.302.40.2	0 - 1000	0,05 + 1/128"	± 0,10	1035	150	67	32	10	25